

STM01-DRU01

Le STM01-DRU01 est un chariot à déplacement et élévation manuels. Doté d'une tête rotative actionnée manuellement il est conçu pour soulever et faire pivoter des fûts jusqu'à 350 kg.

Le STM01-DRU01 convient parfaitement aux applications où le levage et la rotation des fûts sont des processus peu fréquents.

Si le processus est plus fréquent, veuillez vous reporter à nos unités de levage motorisé : Le STE01-DRU01 ou le STP01-DRU01.



- ✓ Conformité à la recommandation **CRAM R367**
- ✓ **Garantie 1 an** sur les pièces
- ✓ Conformité à la directive Machine et la norme **ISO 3691-5**

Retrouvez-nous sur
www.liftop.fr



Contactez-nous
02 40 38 00 40

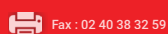

FICHE PRODUIT

EXEMPLE D'UTILISATION

Ci-dessous les hauteurs de basculement pour le STM01-DRU01 à 15°, 30° et 60° lorsqu'il est utilisé en conjonction avec un fût de 205 L. Les dimensions sont au point le plus bas du fût et varieront pour d'autres types de fûts.

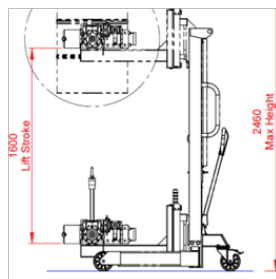
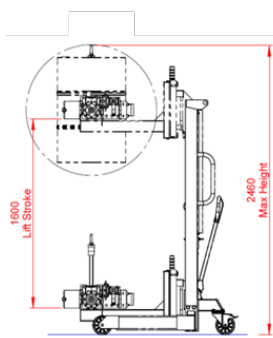
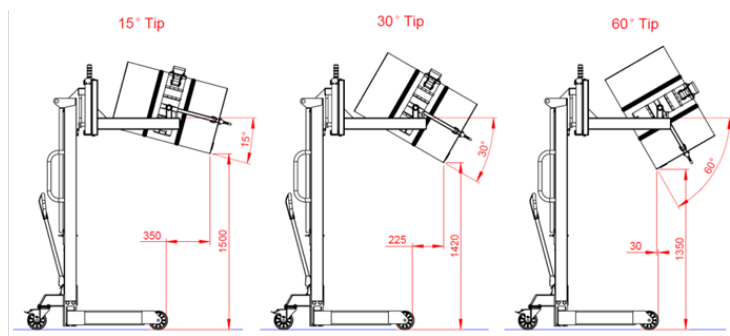

OPTIONS

Options ATEX disponibles

Système de pesage

Bande fixe (acier 200L seulement)

Tout acier inoxydable

CARACTÉRISTIQUES	DÉTAILS
Capacité de charge	350 kg
Poids	250 kg
Hauteur abaissée	1980 mm
Longueur	1550 mm
Largeur	1080 mm
Course de levage	1600 mm
Rayon de braquage	1550 mm
Equipement	<ul style="list-style-type: none"> > Tête rotative DRU01 en acier inoxydable > Relevage hydraulique manuel à 2 rapports > Rotation de la boîte de vitesses manuelle
Finition	<ul style="list-style-type: none"> > Acier doux, apprêt polyester, couche de poudre polyester RAL5010 > Protection en polycarbonate transparent
Roues	<ul style="list-style-type: none"> > Roues avant Ø 160 mm > Roues pivotantes arrière Ø 160 mm avec freins de stationnement
Utilisation	Sols lisses

Retrouvez-nous sur
www.liftop.fr



Contactez-nous
02 40 38 00 40

✉ info@liftop.fr

☎ Fax : 02 40 38 32 59

📍 LIFTOP - 1 Rue du Tyrol
44240 La Chapelle Sur Erdre

Liftop
MANUTENTION ERGONOMIQUE