

## TRANSPALETTE PANTHER SILENT

LE TRANSPALETTE SILENCIEUX RELÈVE ÉGALEMENT LES DÉFIS DE L'EXTÉRIEUR...

La conception particulière de ses roues permet au Panther Silent de réaliser toutes les opérations à l'extérieur – sans aucune difficulté. Les petites pièces métalliques, le gravier et la neige ne collent pas aux roues, et les roues ne se bloquent pas !

De même que ces caractéristiques rendent ce transpalette silencieux. Il est donc adapté à tous les supermarchés et magasins de bricolage et permet à vos clients d'effectuer leurs achats dans une atmosphère calme et détendue, pendant que vos employés peuvent transporter différentes marchandises ! Un transport silencieux constitue également un avantage dans les magasins situés sous des habitations. Ce matériel très robuste permet de réduire vos coûts de maintenance et également de ne pas dégrader le revêtement des sols grâce à ses roues tendres.



les +

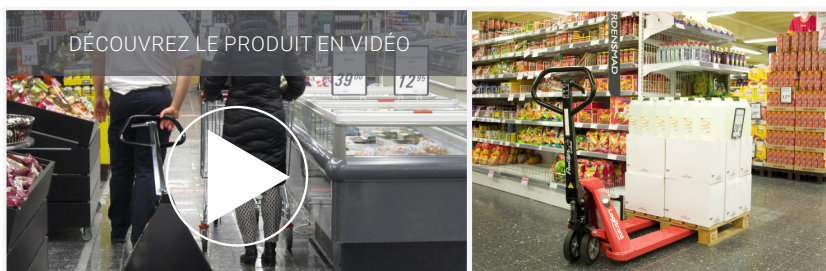

MANOEUVRABILITÉ OPTIMALE

- > Intérieur / extérieur
- > Grand angle de braquage
- > Léger

LONGUE DURÉE DE VIE ET FAIBLES COÛTS DE MAINTENANCE

- > Construction ultra résistante
- > Testé pour plus de 46 000 levées

TIMON ERGONOMIQUE

Retrouvez-nous sur  
[www.liftop.fr](http://www.liftop.fr)



Contactez-nous  
**02 40 38 00 40**

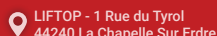
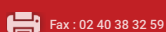

# FICHE PRODUIT

CARACTÉRISTIQUES	RÉF	PS 2082
Capacité en kg		2000
Hauteur de levée	h3	h13 + 120
Longueur de fourches	l	600, 810, 915, 970, 1066, 1140, 1220, 1520, 1800, 2000, 2400*
Hauteur châssis	h1	h13 + 412
Largeur totale	b5	520 - 680
Longueur sans fourches	l2	335
Longueur totale	l1	l + 335
Largeur d'une fourche	e	160
Distance entre roues	y	l + 25
Hauteur hors tout	h14	1170
Hauteur basse - réglable	h13	85 - 93
Centre de gravité	c	l / 2
Distance au sol	m2	h13 - 47
Angle de rotation de la roue		220°
Galets jumelés		85 x 88
Roues directrices		200 x 50
Poids		62 Kg (520 x 1140)

\* Capacité réduite à 1500 kg

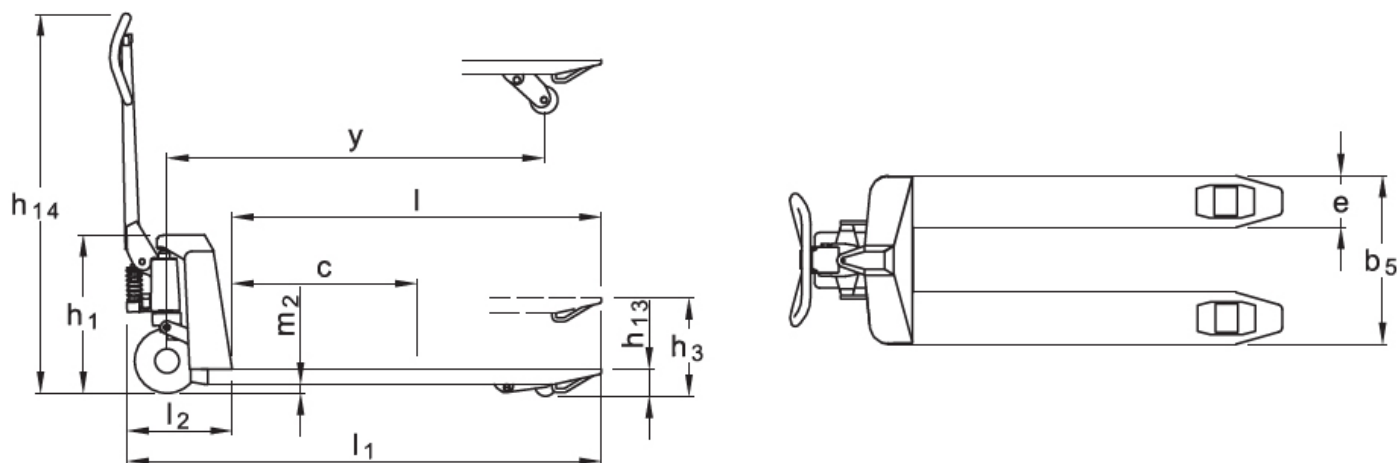

- ✓ Conformité à la recommandation **CRAM R367**
- ✓ **Garantie 1 an** sur les pièces
- ✓ Conformité à la directive Machine et la norme **ISO 3691-5**

Retrouvez-nous sur  
**www.liftop.fr**

Contactez-nous  
**02 40 38 00 40**



✉ info@liftop.fr

☎ Fax : 02 40 38 32 59

📍 LIFTOP - 1 Rue du Tyrol  
44240 La Chapelle Sur Erdre

